

Jonathan

ProfiKit



Aladdin

by Sebastiano Silvestri



IL PRIMO KIT F3A SUPERPROFESSIONALE ITALIANO

“ALADDIN 99” di Sebastiano Silvestri il modernissimo F3A da competizione

Il nuovo aeromodello di Sebastiano deriva dalle esperienze accumulate negli ultimi anni e particolarmente con il WigenS con cui ha partecipato ai mondiali '97 in Polonia (10° class. su 100 concorrenti). Infatti l'Aladdin copia in parte la progettazione del WigenS per quello che riguarda la geometria, i profili, i bracci di leva ecc. Solo la fusoliera, comunque molto grande, è “tornata” ad essere abbastanza classica F3A. Questo per evitare i problemi che Sebastiano ha riscontrato volando nel vento trasversale con un modello dalle superfici laterali grandi e poco affusolate. Le fusoliere, sia in fibra di vetro sia in Kevlar, sono leggerissime e hanno doppia carenatura inferiore (motore-silenziatore), per praticità di utilizzo e per conferire maggiore robustezza alla fusoliera. Già da stampo vengono realizzate le prese di raffreddamento laterali e quella tipo Naca superiore, inoltre sempre da stampo troverete l'esatto riferimento dell'incidenza del piano di coda che potrete comunque aggiustare in fase di centraggio con gli appositi registri forniti. La finitura esterna del gelcoat è incredibilmente brillante e omogenea. In fase di produzione della fusoliera vengono già inseriti dei “fazzoletti” di compensato di betulla da 1,5 mm per



facilitare il montaggio del nuovo sistema di precisione di comando elevatore Kato. Le ali e i piani di coda sono in espanso rivestito in balsa da 1,5 mm.

Il piano di coda con baionetta \varnothing 10 oltre che registrabile è anche separabile.

Accessori dedicati:

- Ogiva in carbonio \varnothing 80
- Supporto motore ammortizzato a 6 punti

Caratteristiche:

Ap. alare	1985 mm
Lungh.	1985 mm
Profilo alare	NACA 10,5%>11,5%
Incid. ala	+0,25°
Incid. piano di coda	0°
Incid. motore	-1°
Peso*	4,3-4,7 Kg
Motore	20-26 cc 2/4T

* A seconda del motore e della finitura



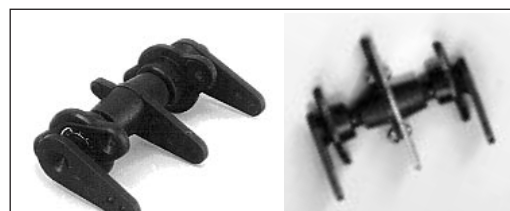
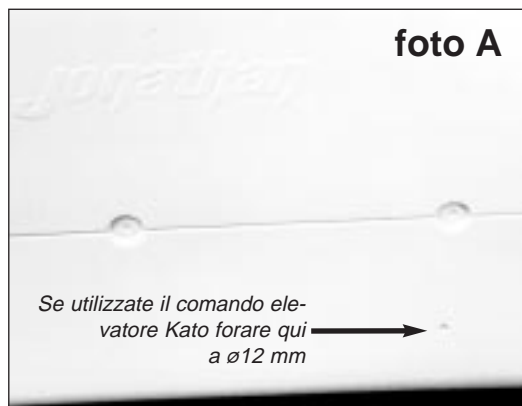

Sistema di precisione per comando elevatore Kato (cod. 111.739), a destra la nostra modifica (cod.111.779) per poterlo utilizzare con due cavetti trecceati.

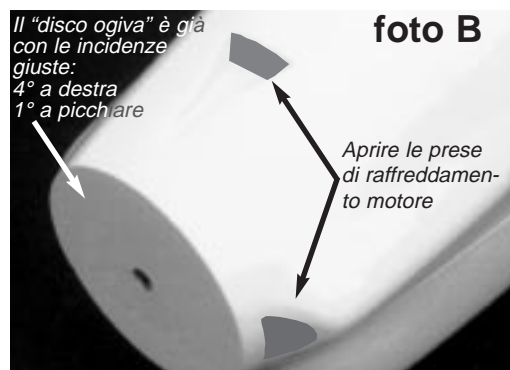
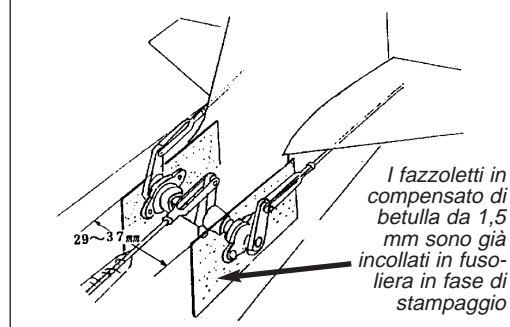
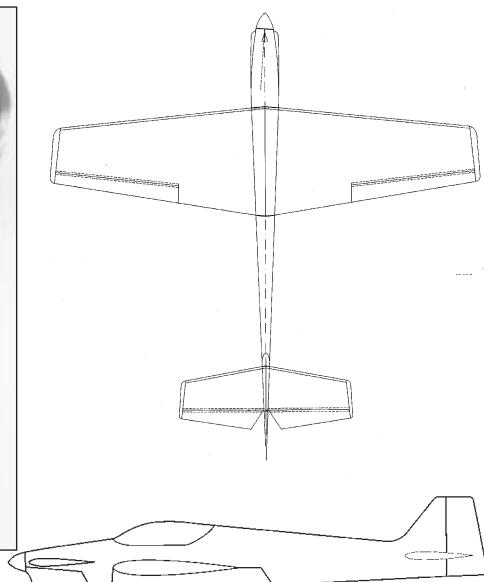

Le ali ed i piani di coda in espanso rivestiti in balsa da 1,5 mm sono molto leggeri ma con il variare dell'umidità o della temperatura potrebbero "muoversi". Vi consigliamo perciò di utilizzare un fondo tipo "Balsafix" prima del rivestimento con i termoretraibili. Questo infatti, oltre a migliorare notevolmente l'adesione dei film plastici, impermeabilizza il balsa riducendone la sensibilità agli agenti atmosferici. Durante le lavorazioni riporre sempre le ali nei relativi gusci in polistirolo possibilmente in posizione "a coltello". L'unione delle semiali va fatta con colla epoxi e la fascia in fibra di vetro da 15 cm che trovate nel kit, per migliorare la robustezza dell'ala sarebbe opportuno inserire una bionetta lunga circa 45-50 cm realizzata in balsa da 4 mm rivestita in tessuto di carbonio o in compensato di betulla da 0,4-0,6 mm posizionata subito dietro ai vani del carrello retrattile. Anche i vani dei carrelli sarebbe il caso di rivestirli internamente in tessuto di vetro o carbonio, questo piccolo espediente, rispetto al classico rivestimento in legno, irrobustisce ulteriormente l'ala.

Consigliamo di installare in fusoliera un solo servocomando (4-5 Kg di coppia) per l'elevatore, il modello è già predisposto per installare il nuovo sistema con cuscinetti Kato (ns. codice 111.739) è sufficiente forare a $\varnothing 12$ mm il segno stampato sotto il piano di coda e fissare l'accessorio vedi foto "A". Infatti all'interno della fusoliera sono già incollati, in fase di stampaggio, i due fazzoletti di compensato di betulla da 1,5 mm necessari.

Ricordate che della presa di raffreddamento tipo Naca va aperta soltanto la parete posteriore (foto "B").

L'incidenza dell'ala è a $+0,25^\circ$ il piano di coda invece va a 0° (come da linea stampata in coda), piccoli aggiustamenti con gli appositi registri (compresi) vanno effettuati in fase di centraggio in volo del modello.

Vi consigliamo di verniciare la fusoliera con vernici alla nitro, che sono molto leggere, poi finire con una vernice trasparente bicomponente (ottima quella acrilica per autovetture) **ATTENZIONE: Impermeabilizzare l'interno della carenatura motore con della resina epoxi diluita.** Per quanto riguarda le ali, i piani di coda e la deriva vi consigliamo di rivestire in film plastico retraibile. Non eccedere negli incollaggi soprattutto in coda e non irrobustire nulla, non aggiungere nessuna ordinata supplementare, sarebbe solo peso inutile!

Il "disco ogiva" è già posizionato con 4° di disassamento a destra ed 1° a picchiare, l'ordinata motore va posizionata esattamente parallela a questo. L'ogiva necessaria per l'Aladdin è da $\varnothing 80$ mm, noi possiamo fornirvi un'eccezionale ogiva in carbonio (ns. cod. 120.178) realizzata con stampo in bronzo ricavato da pieno con macchine a controllo numerico, anche il piattello in alluminio è realizzato con macchine CNC. Il baricentro del modello è tra 17 e 18 cm dal bordo d'entrata-esterno fusoliera, regolatelo a seconda delle vostre abitudini.



I due gommini anteriori vanno fissati sull'ordinata circolare incollata dietro al "disco ogiva" con due viti a testa svasata da $\varnothing 4$ MA. I quattro posteriori invece su un'ordinata in compensato di betulla da 4 mm max, incollata esattamente parallela a quella anteriore ad una distanza di circa 15 cm (controllare le misure con il supporto)



Il supporto motore dedicato (non compreso, ns cod. 335.326) è adatto sia ai motori OS 120-140 che agli YS 120-160

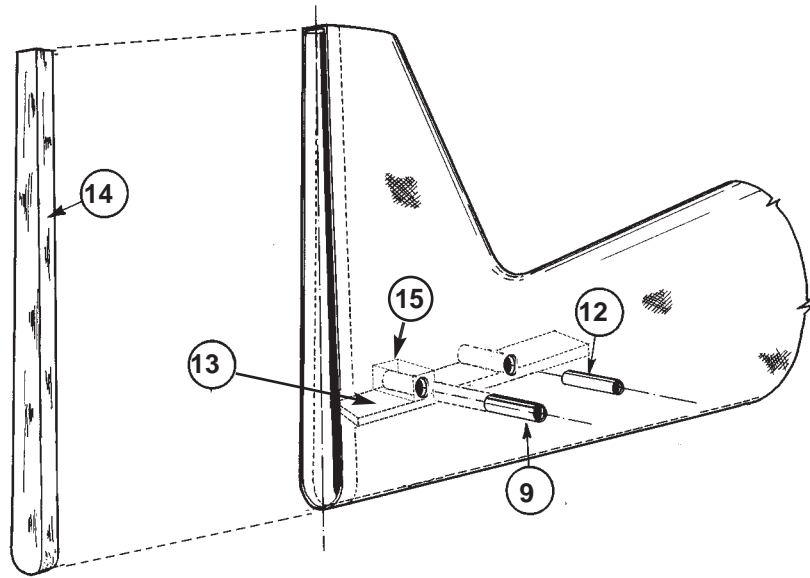

Materiali

- 1- Balsa duro 3 mm (non compreso)
- 4- Comp. di betulla 15x15x3 mm circa (non compreso)
- 8- Vite acciaio \varnothing 3 MA (non compreso)
- 9- Guaina in fibra di vetro \varnothing 10 mm
- 10- Balsa duro 10x10x10 circa (non compreso)
- 11- Sistema regolazione incidenza
- 12- Tubo alluminio \varnothing 8-10 mm
- 13- Balsa 4 mm lunghezza 250 mm (non compreso)
- 14- Balsa 8-10 mm (non compreso)
- 15- Blocco balsa 20x20 (non compreso)
- 16- Trancia di vite in nylon \varnothing 3 mm

PIANO DI CODA

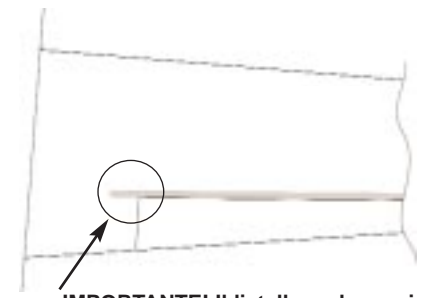
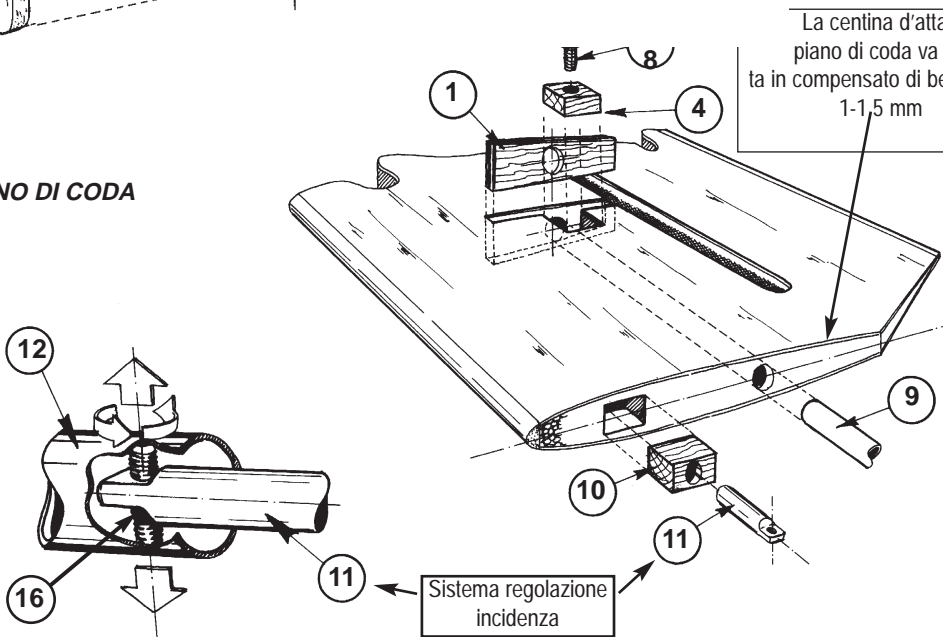

IMPORTANTE! Il listello sede cerniere alettoni deve essere incassato per almeno 15 mm oltre il taglio alettone

Dorso

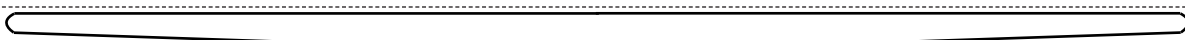

Diedro alare

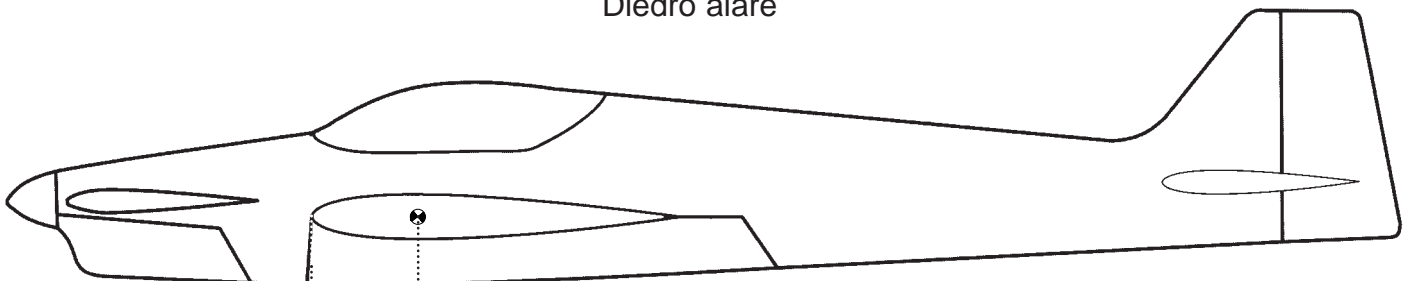

C.G.
17-18
cm



aiadin
by Sebastiano Silvestri

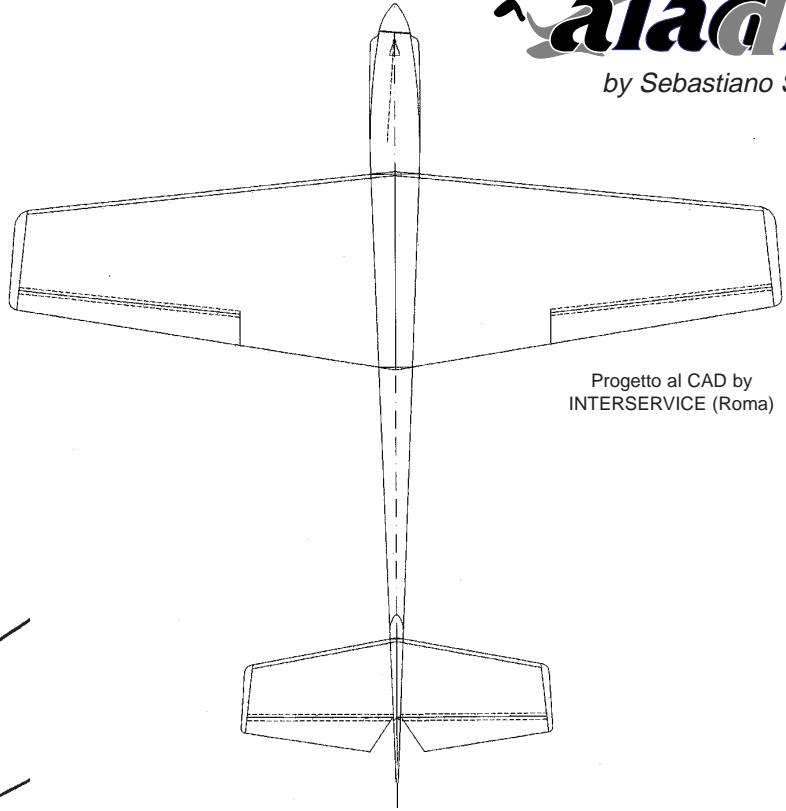

Progetto al CAD by
INTERSERVICE (Roma)

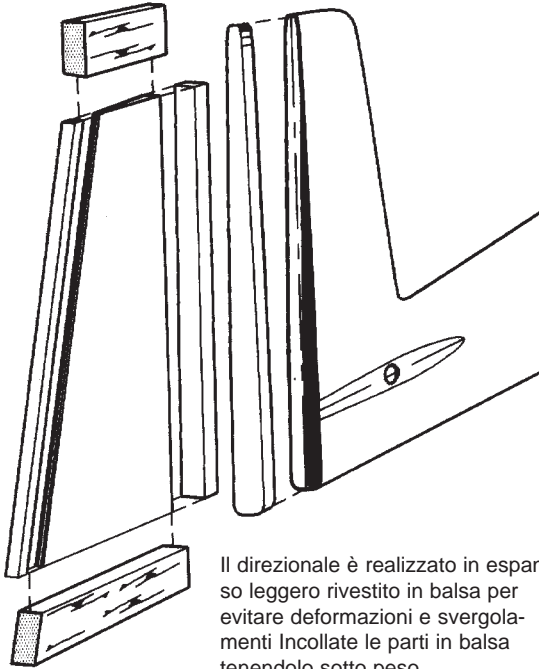

Il direzionale è realizzato in espanso leggero rivestito in balsa per evitare deformazioni e svergolamenti. Incollate le parti in balsa tenendolo sotto peso.

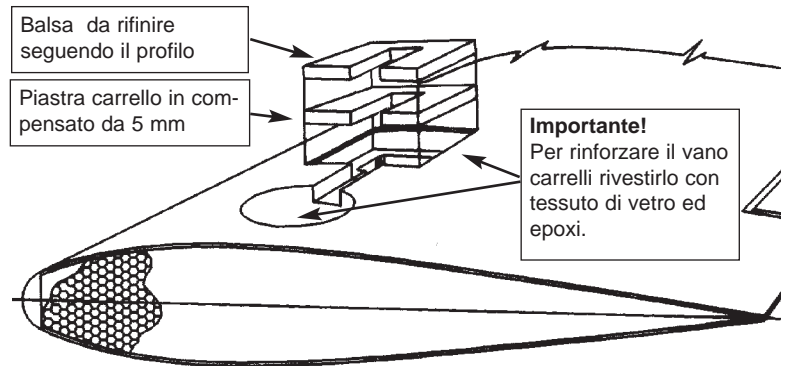

Balsa da rifinire seguendo il profilo

Piastra carrello in compensato da 5 mm

Importante!
Per rinforzare il vano carrelli rivestirlo con tessuto di vetro ed eposi.

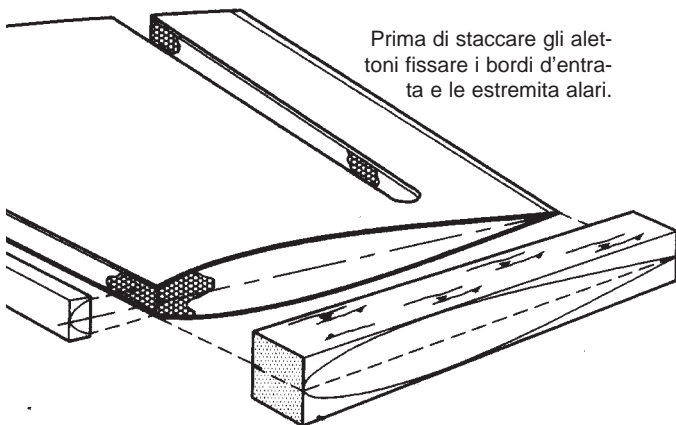

Prima di staccare gli alettoni fissare i bordi d'entrata e le estremità alari.

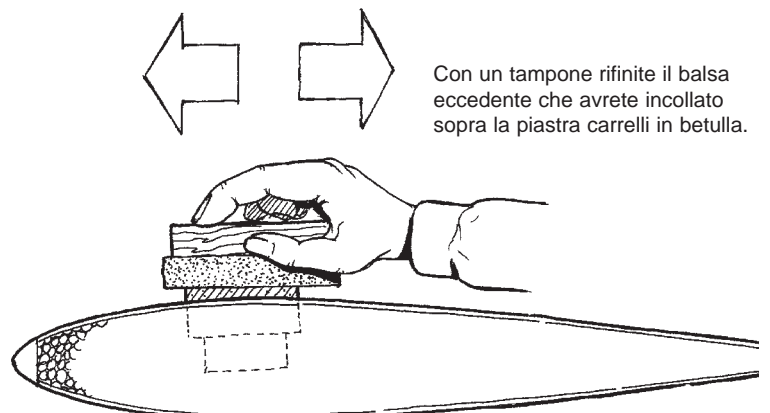

Con un tampone rifinite il balsa eccedente che avrete incollato sopra la piastra carrelli in betulla.

Versione con Ala e piani di coda da rivestire
cod: 222.201

aiadin

by Sebastiano Silvestri

Misure per ricavare le parti mobili e i vani dei
carrelli retrattili

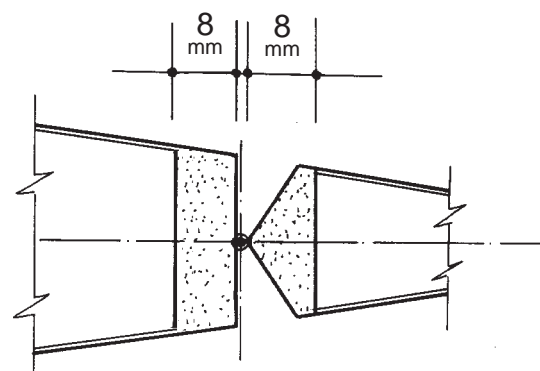
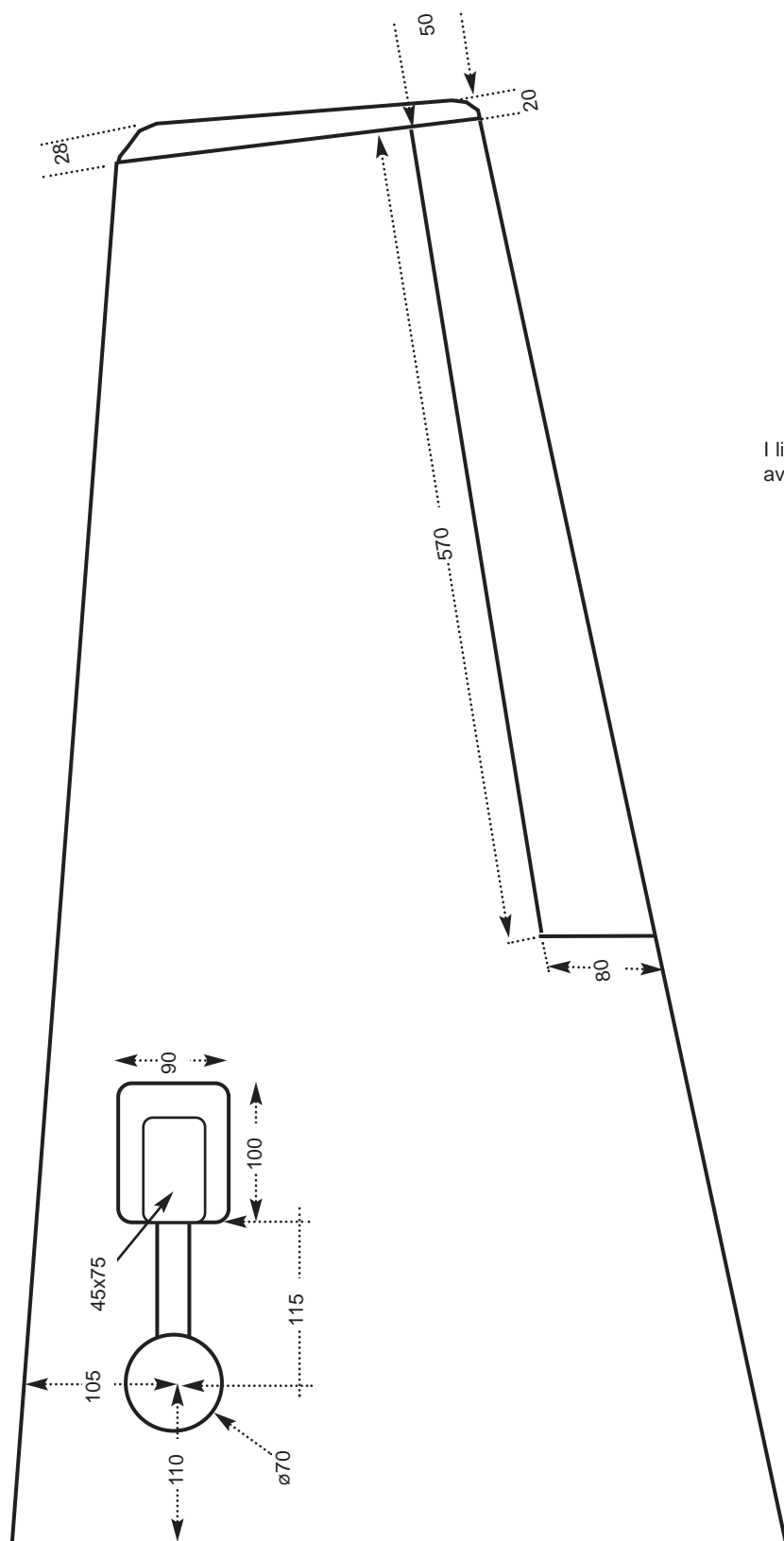

I listelli per le parti mobili sono già a misura e sagomati, dopo averli incollati rifinire con il tampone.

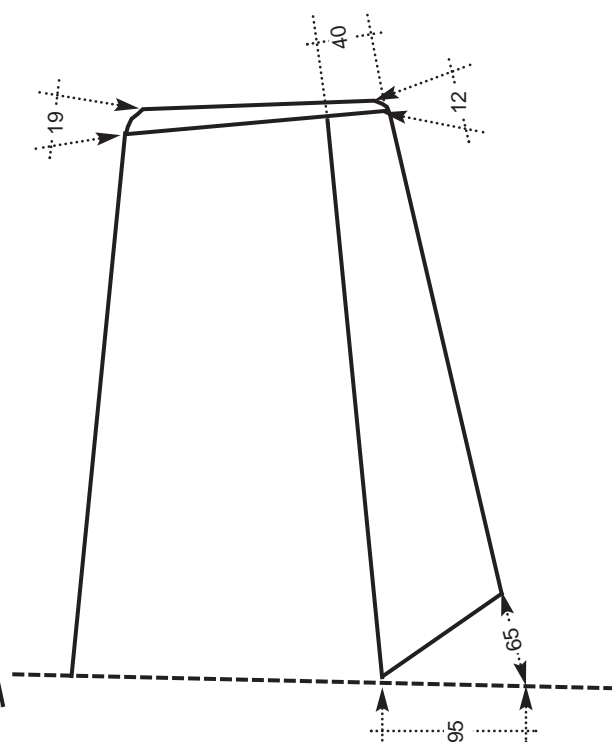

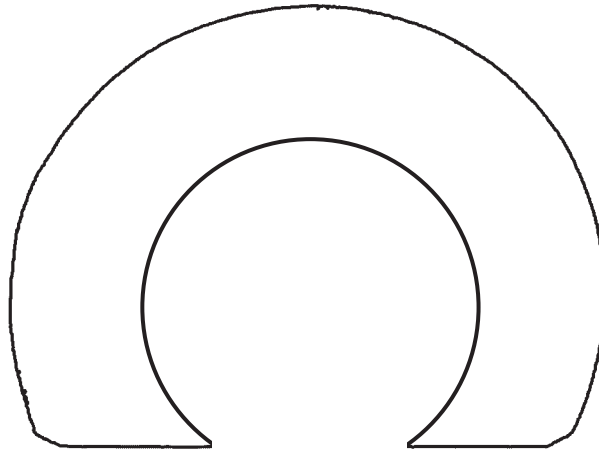

Compensato di betulla 3 mm

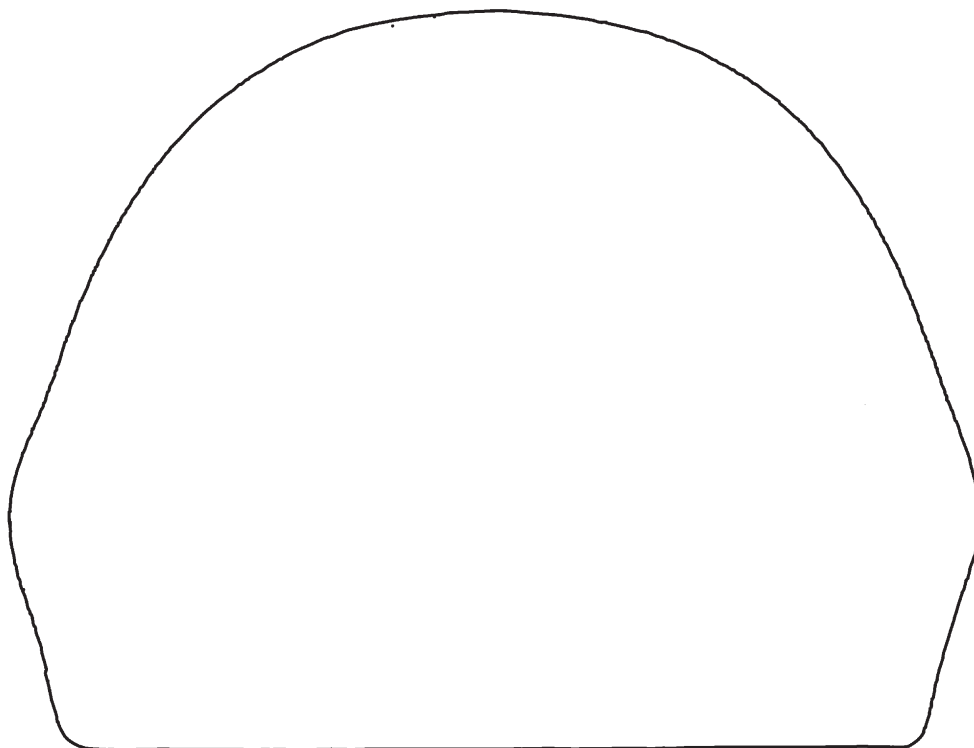

Compensato di betulla 3 -4 mm